

МІНІСТЕРСТВО ОБОРОНИ УКРАЇНИ

ПОГОДЖЕНО

Начальник Тилу Командування Сил логістики Збройних Сил України  
полковник



Сергій БУЗАВКО

"17" 04 2023 р.

ЗАТВЕРДЖУЮ

Начальник Центрального управління розвитку та супроводження матеріального забезпечення Збройних Сил України  
полковник



Михайло ОЛЕГ

"28" 04 2023 р.

СУМКА-ПІДСУМОК БОЙОВА – С

ТЕХНІЧНА СПЕЦИФІКАЦІЯ  
МІНІСТЕРСТВА ОБОРОНИ УКРАЇНИ  
НА ПРЕДМЕТІ ДЛЯ РЕЧОВОГО ЗАБЕЗПЕЧЕННЯ

ТС А01ХJ.22696-307:2023 (01)

Введено вперше

Дата надання чинності 28.04.2023

Центральне управління розвитку та супроводження матеріального забезпечення Збройних Сил України  
Зареєстровано «28» 04 2023р.  
за № МО/ 000499 /ТС/РЗ

ПОГОДЖЕНО

в частині правил приймання  
Начальник Центрального управління контролю якості  
полковник



Олександр ФІДИНА

"17" 04 2023 р.

РОЗРОБЛЕНО

Виконуючий обов'язки начальника управління розвитку речового забезпечення Центрального управління розвитку та супроводження матеріального забезпечення Збройних Сил України  
полковник



Юліан ЖИГАДЛО

"07" 04 2023 р.

ПОГОДЖЕНО

“в частині, що стосується назви предмета речового майна та його зовнішнього вигляду”

Начальник Центрального управління речового забезпечення Тилу  
Командування Сил логістики Збройних Сил України  
полковник  Дмитро КУЗНЕЦОВ

Начальник управління забезпечення речовим майном – заступник начальника  
Центрального управління речового забезпечення Тилу Командування Сил  
логістики Збройних Сил України  
полковник  Андрій ГУРСЬКИХ

Начальник відділу організації постачання речового майна управління  
забезпечення речовим майном Центрального управління речового забезпечення  
Тилу Командування Сил логістики Збройних Сил України  
полковник  Віталій РЯБОВ

**ОБЛІК ЗМІН**

Порядковий номер зміни	Дата зміни	В якому місці документа розміщено зміну

## ПЕРЕДМОВА

**I.** Розроблено: Головним управлінням розвитку та супроводження матеріального забезпечення Збройних Сил України за результатами перегляду технічних умов “Сумка-підсумок бойова-С – СПБ-С” ТУ У 15.2-00034022-142:2016 (повідомлення про зміни № 2).

Розробники технічних умов “Сумка-підсумок бойова-С – СПБ-С” ТУ У 15.2-00034022-142:2016 (повідомлення про зміни № 2): **Є. Єлькін** (керівник перегляду), **Т. Кучер** (керівник розробки), **А. Малій** (перевірила).

Перегляд здійснили: **Ю. Олійник** (керівник перегляду), **О. Шарко** (здійснив перегляд), **А. Ярошно** (перевірів в частині правильності застосування стандартів).

**II.** Назва та позначення технічної специфікації Міністерства оборони України:

“Технічна специфікація Міністерства оборони України “Сумка підсумок бойова – С” ТС А01ХJ.22696-307:2023 (01)”.

**III.** Приклад запису назви предмета при закупівлі:

“Сумка підсумок бойова – С, Вид - Х ТС А01ХJ.22696-307:2023 (01)”.  
Де “Х” – вид предмету відповідно до пункту 3.1.3 цієї технічної специфікації Міністерства оборони України.

**IV.** Затверджено 28.04.2023 року.

Введено в дію 28.04.2023 року.

Строк зберігання – постійно.

**V.** Код предмета закупівлі за:

ВІР 01.002.003-2014(01): 22696 Підсумок для боєприпасів до стрілецької зброї (Case, small arms ammunition).

**VI.** Ця технічна специфікація Міністерства оборони України використовується Міністерством оборони України, Збройними Силами України та іншими суб’єктами господарювання, які здійснюють на договірних засадах виготовлення та постачання Міністерству оборони України та Збройними Силами України предметів для речового забезпечення.

**VII.** Ця технічна специфікація Міністерства оборони України не може бути повністю або частково відтворена, тиражована і поширена організаціями або приватними особами без дозволу Міністерства оборони України.

## ЗМІСТ

Вступ.....	5
1. Нормативні посилання.....	5
2. Умовні позначення та скорочення.....	6
3. Вимоги до предмета.....	6
3.1. Технічні та якісні характеристики.....	6
3.2. Вимоги безпеки.....	12
3.3. Правила приймання.....	12
3.4. Методи контролю за якістю .....	13
3.5. Умови транспортування та зберігання.....	13
3.6. Гарантії постачальника (виробника).....	13
Додаток 1 – Зовнішній вигляд предмета .....	14
Додаток 2 – Лінійні виміри предмета .....	16
Додаток 3 – Специфікація деталей предмета .....	19

## ВСТУП

Ця технічна специфікація Міністерства оборони України (далі – ТС Міноборони) поширюється на сумку-підсумок бойову – С (далі – предмет).

Предмет входить до складу бойового спеціального комплекту (БСК) та призначений для військовослужбовців Збройних Сил України та Державної спеціальної служби транспорту.

## 1. НОРМАТИВНІ ПОСИЛАННЯ

Позначка Документа	Назва
Наказ Міністерства оборони України від 19.07.2017 № 375, зареєстрований в Міністерстві юстиції України 01.12.2017 за № 1461/31329 зі змінами від 06.09.2022 № 262 зареєстрованими в Міністерстві юстиції України від 12.09.2022 за № 1039/38375	Про затвердження Порядку здійснення контролю за якістю речового майна, що постачається для потреб Збройних Сил України
ДСТУ 4057-2001	Матеріали текстильні. Метод ідентифікації волокон
ДСТУ ISO 105-C06:2009	Матеріали текстильні. Визначення тривкості фарбовання. Частина C06. Метод визначення тривкості фарбовання до прання в домашніх умовах і пральнях (ISO 105-C06:1994, IDT)
ДСТУ ISO 12947-2:2005	Матеріали текстильні. Визначення опору стиранню методом Мартиндаля. Частина 2. Визначення зруйнованості зразка (ISO 12947-2:1998, IDT)
ДСТУ ISO 105-X12:2009	Матеріали текстильні. Визначення тривкості фарбовання. Частина X12. Метод визначення тривкості фарбовання до тертя (ISO 105-X12:2001, IDT)
ДСТУ ISO 4920:2005	Матеріали текстильні. Метод визначення опору до зволоження поверхні (випробування збризуванням) (ISO 4920:1981, IDT)
ДСТУ ISO 105-D01:2004	Матеріали текстильні. Визначення стійкості фарбовання. Частина D01. Метод визначення стійкості фарбовання проти дії хімічної чищення (ГОСТ ИСО 105-D01-2002, IDT)

Познака Документа	Назва	ТС A01XJ.22696-307:2023 (01)
ДСТУ ISO 14419:2005	Матеріали текстильні. Оливовідштовхувальність. Метод визначення стійкості до вуглеводнів (ISO 14419:1998, IDT)	
ДСТУ ISO 4915:2005	Матеріали текстильні. Типи стібків. Класифікація та термінологія (ISO 4915:1991, IDT)	
ДСТУ ISO 4916:2005	Матеріали текстильні. Типи швів. Класифікація та термінологія (ISO 4916:1991, IDT)	
ГОСТ 16218.1-93	Изделия текстильно-галантерейные. Метод определения линейных размеров	
ГОСТ 16218.5-93	Изделия текстильно-галантерейные. Метод определения разрывной нагрузки и разрывного удлинения при растяжении	
ТС A01XJ.06908-098:2018 (01)	Технічна специфікація Міністерства оборони України “Тканини поліамідна”	
ТСА01XJ.17223-062:2018 (01)	Технічна специфікація Міністерства оборони України “Фурнітура пластикова”	
ТС A01XJ.31137-063:2018 (01)	Технічна специфікація Міністерства оборони України “Нитки швейні”	

**Примітка.** Чинність стандартів, на які є посилання в цій ТС Міноборони, перевіряють згідно з офіційним виданням національного органу стандартизації – каталогом національних нормативних документів.

Якщо документ, на який є посилання у цій ТС Міноборони, замінено новим або до нього внесені зміни, потрібно застосовувати новий документ, охоплюючи всі внесені зміни до нього.

## 2. УМОВНІ ПОЗНАЧЕННЯ ТА СКОРОЧЕННЯ

У цій ТС Міноборони умовні позначки та скорочення наведені у тексті.

## 3. ВИМОГИ ДО ПРЕДМЕТА

### 3.1. Технічні та якісні характеристики

#### 3.1.1. Загальні вимоги

За конструкцією предмет є сумкою з одним основним відділенням з перегородкою та кришкою-клапаном. Зовнішній вигляд предмета наведено у Додатку 1.

Предмет складається з основної деталі, яка в свою чергу складається з двох шарів матеріалу, перегородки, фастекса, фіксаторів, еластичного шнура з фіксатором.

В бокові шви замкнутими петлями вставлено текстильну тасьму шириною  $25 \pm 2$  мм, через які протягнутий еластичний шнур з фіксатором для регулювання ширини предмета. Фіксатор тримається за допомогою тасьми оздоблювальної  $8 \pm 2$  мм, яка вшита в боковий шов предмета.

На задній зовнішній частині розташовані чарунки типу MOLLE для кріплення предмета.

На нижній частині предмета для відведення вологи розташований дренажний отвір, який обладнано люверсом, а також регульована частина пряжки фастекс – тризуб, яка кріпиться за допомогою текстильної тасьми шириною  $25 \pm 2$  мм, довжиною  $115 \pm 5$  мм у готовому вигляді.

Кришка-клапан суцільнокроєна з основною деталлю. На зовнішній частині кришки-клапана розташовано гніздову частину пряжки фастекс, яка кріпиться за допомогою текстильної тасьми шириною  $25 \pm 2$  мм, довжиною  $35 \pm 3$  мм у готовому вигляді.

До бокових частин з внутрішньої сторони настроєна перегородка, яка утворює два відділення, складається з двох шарів основного матеріалу між якими прокладається шар з термопластичного матеріалу.

На зовнішній задній частині розміщені чарунки та фіксатори типу MOLLE (Modular Lightweight Load-Carrying Equipment – модульної полегшеної системи кріплення та транспортування спорядження) для кріплення предмета до основних типів спорядження (рюкзаків, систем індивідуального протикульового захисту, розвантажувальних тактичних систем, тощо). Для формування чарунок, які горизонтально розташовані одна за одною, текстильна тасьма прошивається в якості закріпок строчками шириною  $3 \pm 1$  мм. Відстань між центрами строчок  $50 \pm 2$  мм. Допустимі відхилення в розмірах, що визначають конструкцію MOLLE, не повинні перевищувати  $\pm 2$  мм.

Для формування фіксаторів, текстильна тасьма шириною  $25 \pm 2$  мм, складається у два шари, а між ними додається шар з термопластичного матеріалу, що підсилює жорсткість конструкції. На кінцях фіксаторів та на нижній частині тильної сторони, співвісно розміщені металеві застібки-кнопки.

### 3.1.2. Зовнішній вигляд

За зовнішнім виглядом предмет повинен відповідати зразку-еталону та вимогам цієї ТС Міноборони. Схематичне зображення предмета наведено у Додатку 1.

### 3.1.3. Види предмета

Предмет виготовляється у п'яти видах зазначених у Таблиці 1.

**Таблиця 1** – Види предметів

Види предмета	Назва кольору (маскувальний малюнок) предмета
Вид 1	Coyote
Вид 2	Olive green
Вид 3	Black
Вид 4	Blue Angels
Вид 5	ММ-14



**Примітка 1.** Предмети інших кольорів можуть виготовлятися за вимогою замовника.

**Примітка 2.** Відповідність кольору предмета визначається шляхом порівняння із затвердженими в установленому порядку зразками кольорів та зразком-еталоном.

**Примітка 3.** Відхилення кольору або заміна кольорів основного матеріалу дозволяється лише за попереднім погодженням із замовником.

### 3.1.4. Лінійні виміри

**3.1.4.1.** Лінійні виміри предмета наведені у Додатку 2. Допустимі відхилення габаритних вимірів до 5%.

### 3.1.5. Вимоги до матеріалів

**3.1.5.1.** Перелік матеріалів та вимоги до якості матеріалів наведені в Таблиці 2.

**Таблиця 2** – Перелік матеріалів та вимоги до якості матеріалів

№ з/п	Назва матеріалу та фурнітури	Нормативна документація
1.	Тканина поліамідна	Підпункт 3.1.5.2 цієї ТС Міноборони
2.	Тасьма текстильна	Підпункт 3.1.5.3 цієї ТС Міноборони
3.	Люверс дренажного отвору	Підпункт 3.1.5.4 цієї ТС Міноборони
4.	Застібка-кнопка	Підпункт 3.1.5.5 цієї ТС Міноборони
5.	Шнур еластичний	Підпункт 3.1.5.6 цієї ТС Міноборони
6.	Фіксатор	Підпункт 3.1.5.7 цієї ТС Міноборони
7.	Фастекс	Підпункт 3.1.5.8 цієї ТС Міноборони
8.	Нитки швейні	Підпункт 3.1.5.9 цієї ТС Міноборони
9.	Тасьма оздоблювальна	Підпункт 3.1.5.10 цієї ТС Міноборони

**3.1.5.2.** Для виготовлення предмета використовується тканина поліамідна Тип 1, яка повинна відповідати вимогам технічної специфікації Міністерства оборони України “Тканини поліамідна” ТС А01ХJ.06908-098:2018 (01).

**3.1.5.3.** Тасьма текстильна повинна відповідати показникам якості, наведеним у Таблиці 3. Для запобігання осипання по краям зрізи тасьми текстильної обробляються термічним способом.

**Таблиця 3** – Показники якості тасьми текстильної

Найменування показника та одиниця вимірювання	Допустиме значення		Метод вимірювання
Сировинний склад: поліамід, %	100		ДСТУ 4057
Ширина, мм	25 ± 2	50 ± 2	ГОСТ 16218.1
Товщина, мм	0,8 – 1,4		ГОСТ 16218.1
Розривне навантаження, не менше, Н	3000	5000	ГОСТ 16218.5

Стійкість матеріалу до стирання, не менше, цикл	80000	ДСТУ ISO 12947-2
Стійкість фарбовання, бали:		
до прання при температурі 40 С°, не менше	4/4	ДСТУ ISO 105-C06
до хімічної чистки, не менше	4	ДСТУ ISO 105-D01
до мокрого тертя, не менше	3	ДСТУ ISO 105-X12
до сухого тертя, не менше	4	ДСТУ ISO 105-X12
Стійкість матеріалу до зволоження, не менше	4	ДСТУ ISO 4920
Стійкість до дії мастил, не менше	4	ДСТУ ISO 14419

**3.1.5.4.** Люверс дренажного отвору вироблено з кольорового металу: зовнішній діаметр від 12 до 15 мм, внутрішній – від 5 до 8 мм.

**3.1.5.5.** Застібки-кнопки кільцевого типу вироблено з кольорового металу (“О” - подібні), які використовуються у предметі, повинні відповідати показникам наведеним у Таблиці 4.

**Таблиця 4** – Показники якості застібки кнопки

Найменування показника та одиниця вимірювання	Значення показника
Діаметр головки застібки, мм	15 ± 1
Зусилля на відкриття застібки (середнє за 10 циклів), Н, не менше	13

**3.1.5.6.** Шнур еластичний в тон кольору основного матеріалу, діаметром 4 ± 1 мм.

**3.1.5.7.** Фіксатор шнура в тон основного матеріалу, що використовується при виготовленні предмета, повинен відповідати вимогам якості, наведеним у ТС Міноборони “Фурнітура пластикова” ТС А01ХJ.17223-062:2018 (01) для Тип 2.

**3.1.5.8.** Фастекс Тип 1 (Вид 1) повинен відповідати показникам якості, наведеним у технічній специфікації Міністерства оборони України “Фурнітура пластикова” ТС А01ХJ.17223-062:2018 (01).

**3.1.5.9.** Для виготовлення предмета застосовуються нитки швейні в тон основного матеріалу, які повинні відповідати показникам якості до ниток Тип 5

(Вид 2, Вид 3) або Тип 6 (Вид 1), наведеним у ТС Міноборони “Нитки швейні” ТС А01ХJ.31137-063:2018 (01).

**3.1.5.10.** Тасьма оздоблювальна в тон кольору основного матеріалу, що використовується під час виготовлення предмета, повинна відповідати показникам якості, наведеним у Таблиці 5. Для запобігання осипанню по краям, зрізи тасьми оброблені термічним способом.

**Таблиця 5 – Показники якості тасьми оздоблювальної**

Найменування показника та одиниця вимірювання	Допустиме значення	Метод вимірювання
Сировинний склад (поліамід), %	100	ДСТУ 4057
Ширина, мм	$8 \pm 2$	ГОСТ 16218.1

**3.1.5.11.** При погодженні з розробником дозволяється застосовувати інші матеріали, по якості не нижче наведених у цій ТС Міноборони.

**3.1.5.12.** Нитки швейні, фурнітура та матеріали, які використовуються у предметі, повинні бути виготовлені в тон основного матеріалу. Відхилення кольору предмета або деяких з його компонентів повинні бути погоджені з замовником.

**3.1.5.13.** Всі металеві елементи без глянцевого блиску в кольоровій гамі основного кольору матеріалу предмета.

**3.1.5.14.** Замовник може висувати додаткові вимоги до якості матеріалу.

### **3.1.6. Основні вимоги до виготовлення предмета**

**3.1.6.1.** Класифікація та види стібків, строчок і швів, що застосовуються для виготовлення предмета, – згідно з ДСТУ ISO 4915 та ДСТУ ISO 4916.

**3.1.6.2.** Шви зшивання, настрочування та оздоблювальні строчки виконують однолінійною двохнитковою прямою човниковою строчкою (код стібка 301, згідно ДСТУ ISO 4915, ДСТУ ISO 4916).

**3.1.6.3.** В місцях формування чарунок MOLLE та в місцях найбільшого навантаження використовується двониткова однолінійна зигзагоподібна човникова строчка (код стібка 304, згідно ДСТУ ISO 4915, ДСТУ ISO 4916), що виконує функцію закріпки.

**3.1.6.4.** Всі кінці швів, а також розриви швів, фіксуються зворотнім стібком або закріпками.

**3.1.6.5.** У готових предметах кінці ниток оброблюють термічним способом.

**3.1.6.6.** Предмет виготовляється без поділу на гатунки, при цьому повинен відповідати вимогам, що пред'являються до предметів першого гатунку.

**3.1.6.7.** При погодженні з розробником допускається зміна методів обробки без зміни конструкції предмета.

### **3.1.7. Вимоги до маркування**

Маркування предмета повинно відповідати вимогам цієї ТС Міноборони. Для маркування готового предмета повинні застосовуватися:  
етикетка предмета;  
пакувальний лист (для групи спакованих предметів).

**3.1.7.1.** Етикетка предмета містить таку інформацію (див. Рисунок 1):  
абревіатура предмета на етикетці – СПБ-С;  
вид предмета;  
ННН (номенклатурний номер НАТО);  
номер договору;  
назва виробника, країна виробництва;  
дата виготовлення у форматі – мм.рррр (мм – номер місяця, рррр – рік);  
напис “ВЛАСНІСТЬ ЗСУ, НЕ ДЛЯ ПРОДАЖУ”.

**3.1.7.2.** Пакувальний лист повинен містити наступну інформацію:  
назва предмета;  
кількість предметів в упаковці;  
номер договору;  
номер партії;  
дата виготовлення у форматі – мм.рррр (мм – номер місяця, рррр – рік);  
назва виробника, країна виробництва;  
назва постачальника, його адреса (зазначається у випадку, як що постачальник не є виробником);

**3.1.7.3.** Етикетка предмету нашивається на предмет (див. Рисунок Д2.1).

**3.1.7.4.** Етикетка повинна бути виготовлена в тон з кольором основного матеріалу предмета або білого кольору, закріплюється настрочним швом на відстані від 1 до 3 мм від краю з частотою 3 - 4 стібка на 10 мм однолінійною човниковою строчкою (код стібка 301, згідно ДСТУ ISO 4915, ДСТУ ISO 4916).

**3.1.7.5.** Етикетка повинна бути виготовлена зі стійкого до зносу поліестрового або поліамідного матеріалу з поверхневою щільністю не менше ніж 50 г/м<sup>2</sup>.

**3.1.7.6.** Інформація на етикетці та на пакувальному листі повинна бути надрукована державною мовою.

**3.1.7.7.** Інформація, що міститься на етикетці повинна легко читатися протягом усього терміну експлуатації предмету.

**3.1.7.8.** Пакувальний лист повинен бути виготовлений з паперу білого кольору.

**3.1.7.9.** Особливі вимоги до маркування встановлюються замовником.



**Рисунок 1** - Зовнішній вигляд етикетки предмету та її розміри

### **3.1.8. Вимоги до пакування**

Пакування повинно відповідати вимогам цієї ТС Міноборони.

Кожен предмет повинен пакуватись в пакет із поліетиленової плівки. Пакети закриваються в будь-який спосіб, що забезпечує збереження предмета під час транспортування та зберігання.

Група предметів по 50 одиниць повинна пакуватися в поліпропіленовий або текстильний мішок. У кожному мішок кріпиться (приклеюється, або в інший спосіб) пакувальний лист з інформацією відповідно до вимог цієї ТС Міноборони.

Особливі вимоги до пакування встановлюються замовником.

### **3.2. Вимоги безпеки**

Безпека використання предмета гарантується дотриманням вимог нормативних документів з питань екологічної безпеки на сировину та матеріали, застосовані для виготовлення предмета або на предмет у цілому.

Предмет не повинен чинити шкідливого впливу на організм людини та навколишнє природне середовище.

### **3.3. Правила приймання**

Приймання предметів здійснюється відповідно до вимог цієї ТС Міноборони, договору про закупівлю, укладеним між замовником та

постачальником (виробником), вимог наказу Міністерства оборони України від 19.07.2017 № 375 зі змінами від 06.09.2022 № 262.

### **3.4. Методи контролю за якістю**

Контроль за якістю здійснюються відповідно до вимог, визначених у цій ТС Міноборони.

Випробування показників якості матеріалів та фурнітури, з яких виготовляється предмет, здійснюється відповідно до вимог національних стандартів, наведених у пункті 3.1.5 цієї ТС Міноборони.

Дозволяється здійснювати перевірку відповідності предмета вимогам цієї ТС Міноборони у випробувальних лабораторіях, акредитованих на технічну компетентність та незалежність, за зіставними (аналогічними) методами випробувань, які передбачені у національних або міжнародних стандартах, за умови, що встановлені результати будуть зазначені у визначених цієї ТС Міноборони одиницях вимірювання.

### **3.5. Умови транспортування та зберігання**

Транспортування предметів здійснюють відповідно до правил перевезення вантажів, що діють на конкретному виді транспорту і забезпечують їх зберігання від механічних пошкоджень, атмосферних впливів та агресивних середовищ.

Зберігання предметів здійснюється у складських вентильованих приміщеннях захищених від прямого потрапляння сонячних променів та атмосферних впливів, впливу пари, вологи та хімічних речовин при температурі від + 5°C до + 25°C у відносній вологості повітря від 60 % до 65 %, на відстані не менше 1 метра від опалювальних пристроїв, 0,5 м від електричних ламп і стін, 0,2 м від підлоги. Проходи між стелажми повинні бути не менше ніж 0,5 м.

### **3.6. Гарантії постачальника (виробника)**

Гарантійний строк експлуатації предмета становить не менше одного року з дати її початку. Постачальник (виробник) гарантує відповідність предмета вимогам цієї ТС Міноборони та затвердженому зразку-еталону за умови дотримання замовником умов експлуатації, транспортування та зберігання.

Гарантійний термін зберігання – 5 років від дати виготовлення за умови дотримання вимог транспортування та зберігання.

**Зовнішній вигляд предмета**

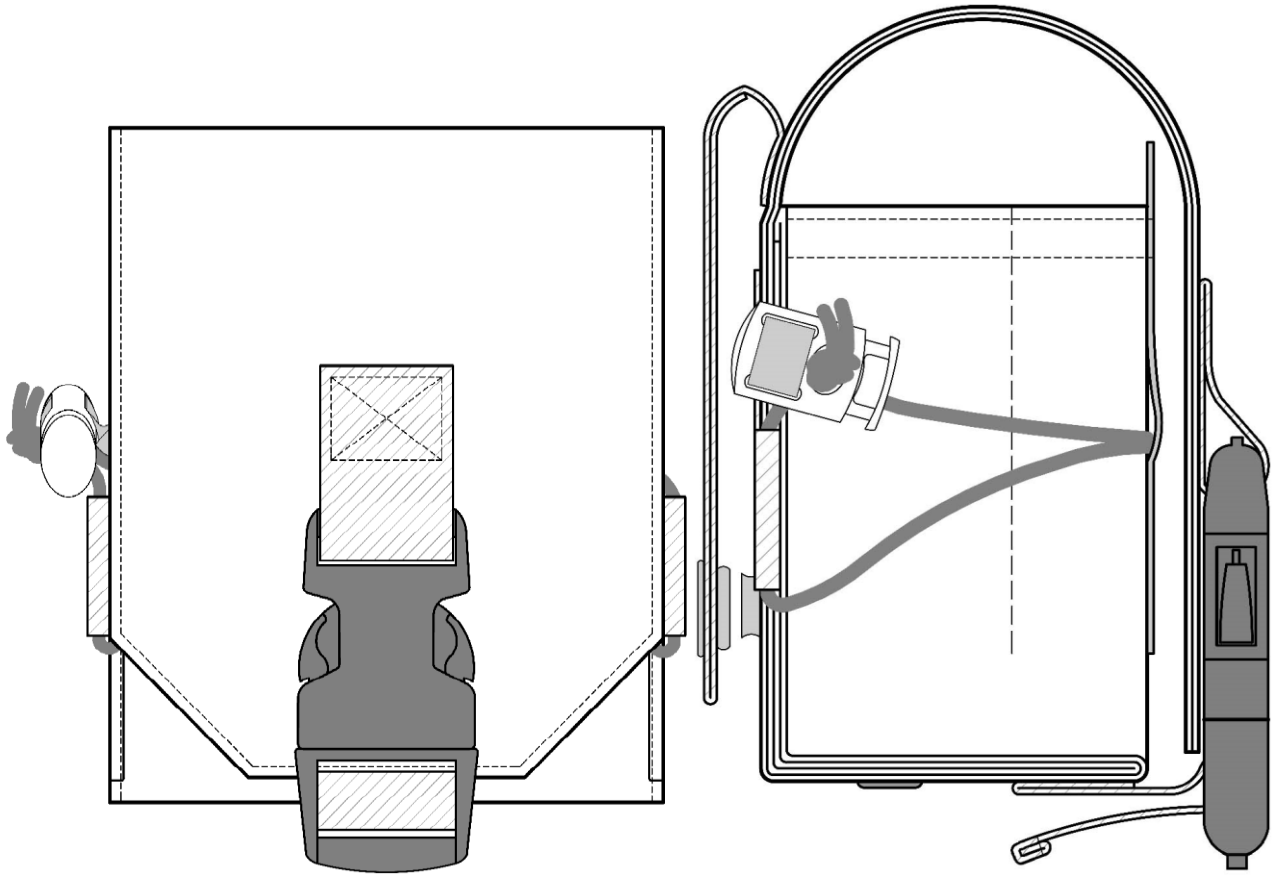

**Рисунок Д1.1 – Зовнішній вигляд предмета**

**Габаритні розміри предмета**

Вимір	Значення, мм
a	105
b	270
c	65
d	90

Допустимі відхилення розмірів складають не більше 5%.

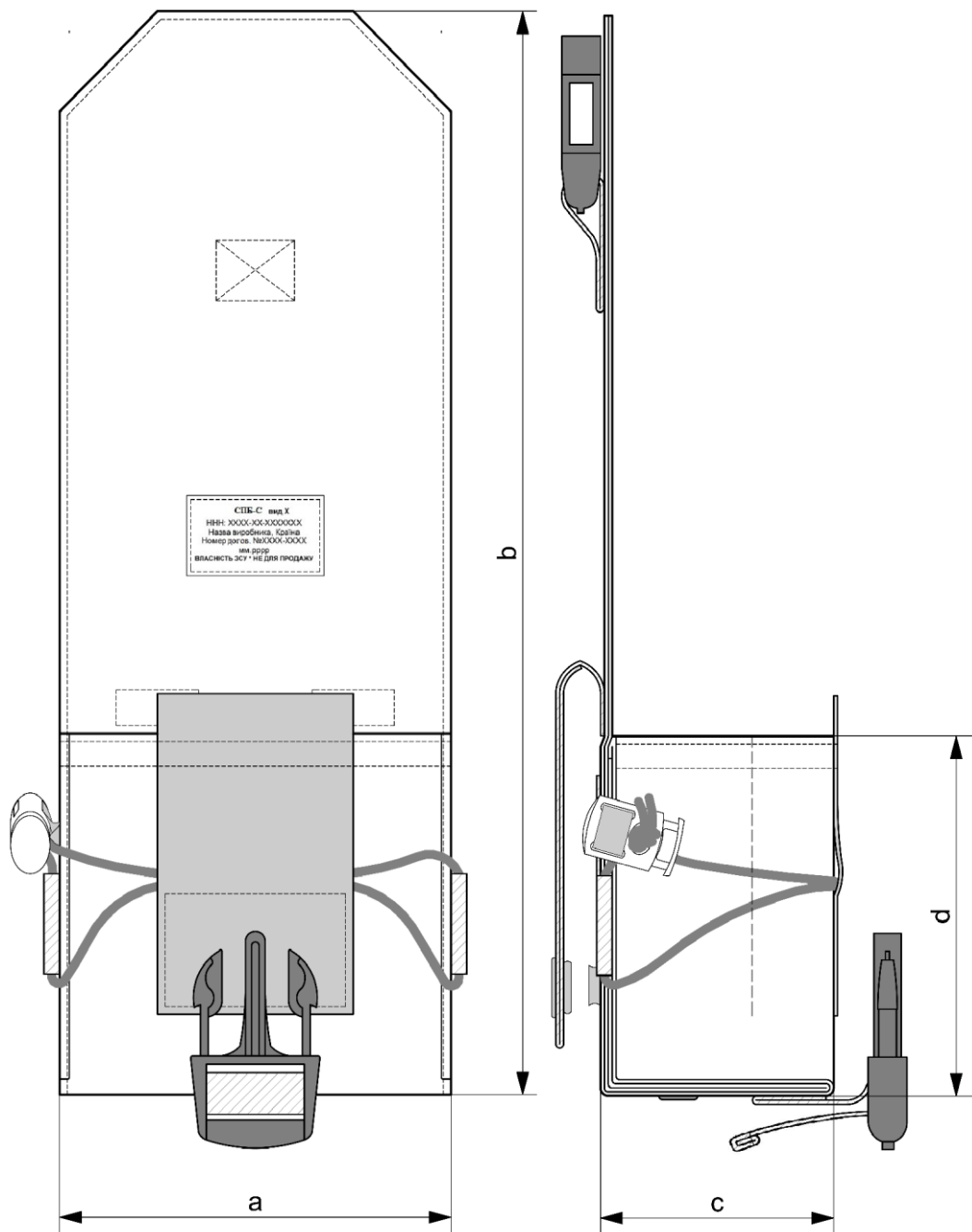

**Рисунок Д1.2 – Габаритні розміри**



**Лінійні виміри предмета**

Допустима похибка за основними розмірами  $\pm 2$  мм

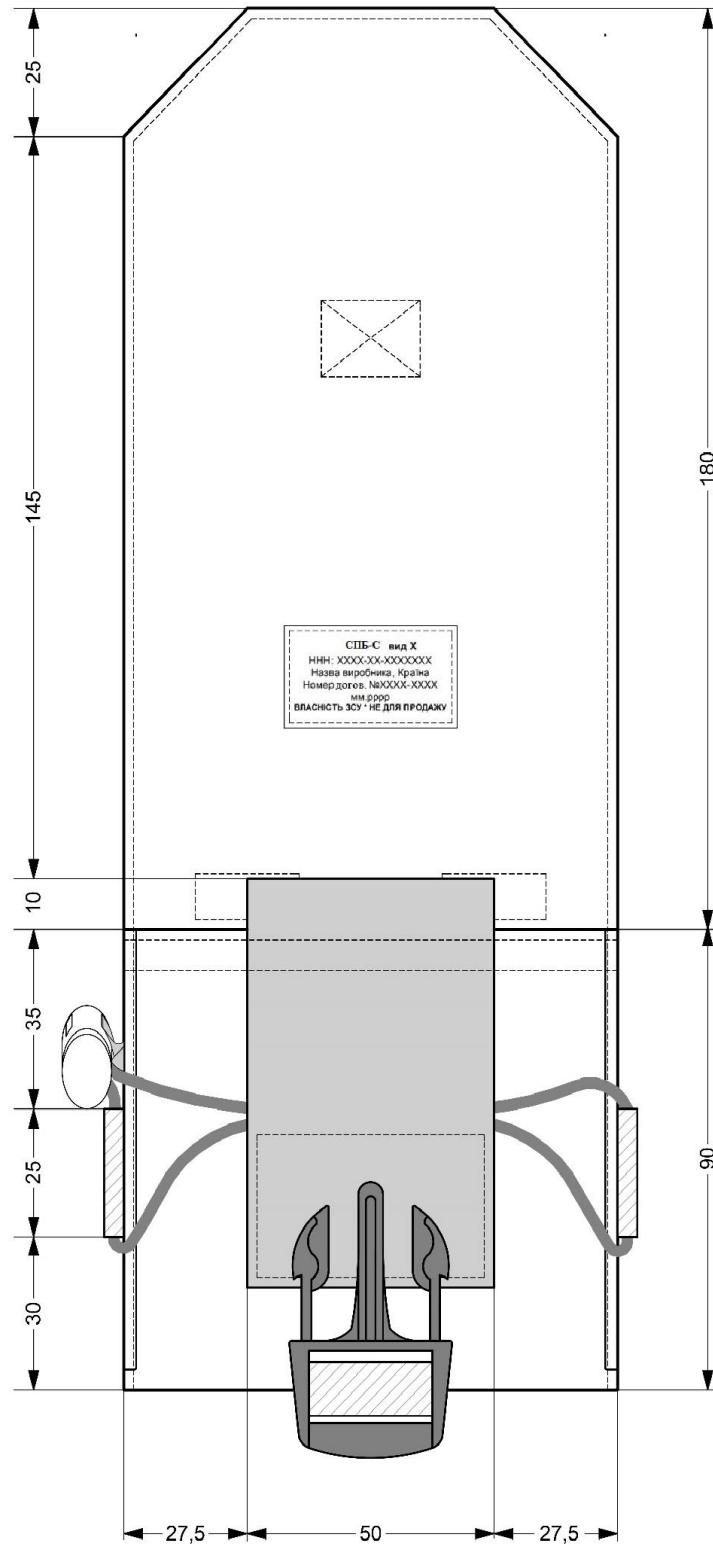

**Рисунок Д2.1 – Вид спереду**

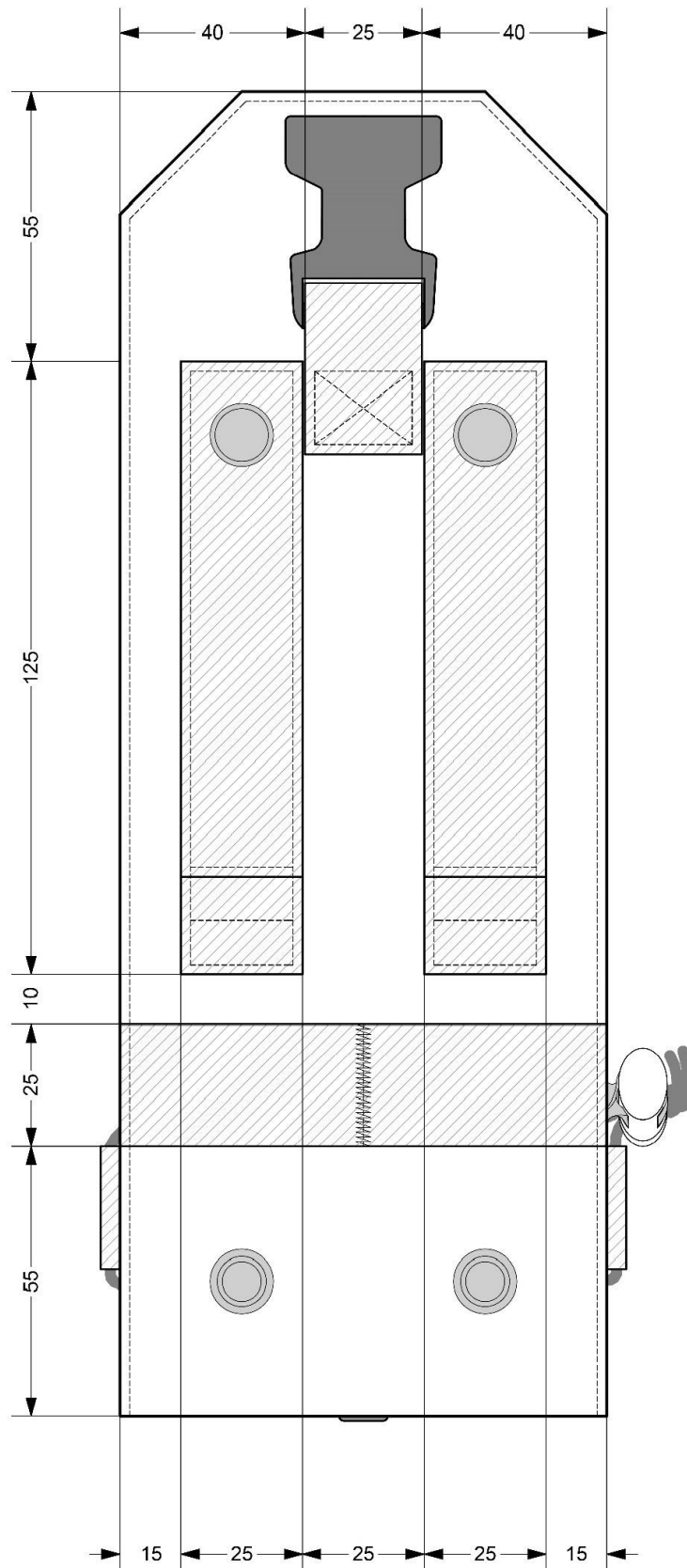

Допустима похибка за основними розмірами  $\pm 2$  мм

**Рисунок Д2.2 – Вид ззаду**

А-А



Рисунок Д2.4 – Переріз А

**Специфікація деталей предмета**

**Таблиця ДЗ.1 - Специфікація деталей предмета**

Позначення	Назва деталі
1	Основна панель
2	Пряжка фастекс гніздова частина
3	Пряжка фастекс-тризуб
4	Тасьма текстильна 25 мм для фіксаторів
5	Тасьма текстильна 25 мм пряжки фастекса гніздової частини
6	Тасьма текстильна 25 мм верхня для утворення петлі
7	Тасьма текстильна 25 мм для утворення чарунок
8	Тасьма текстильна 25 мм пряжки фастекса-тризуба
9	Застібка-кнопка
10	Шнур еластичний
11	Люверс
12	Фіксатор
13	Перегородка
14	Тасьма текстильна 50 мм
15	Термопластичний матеріал

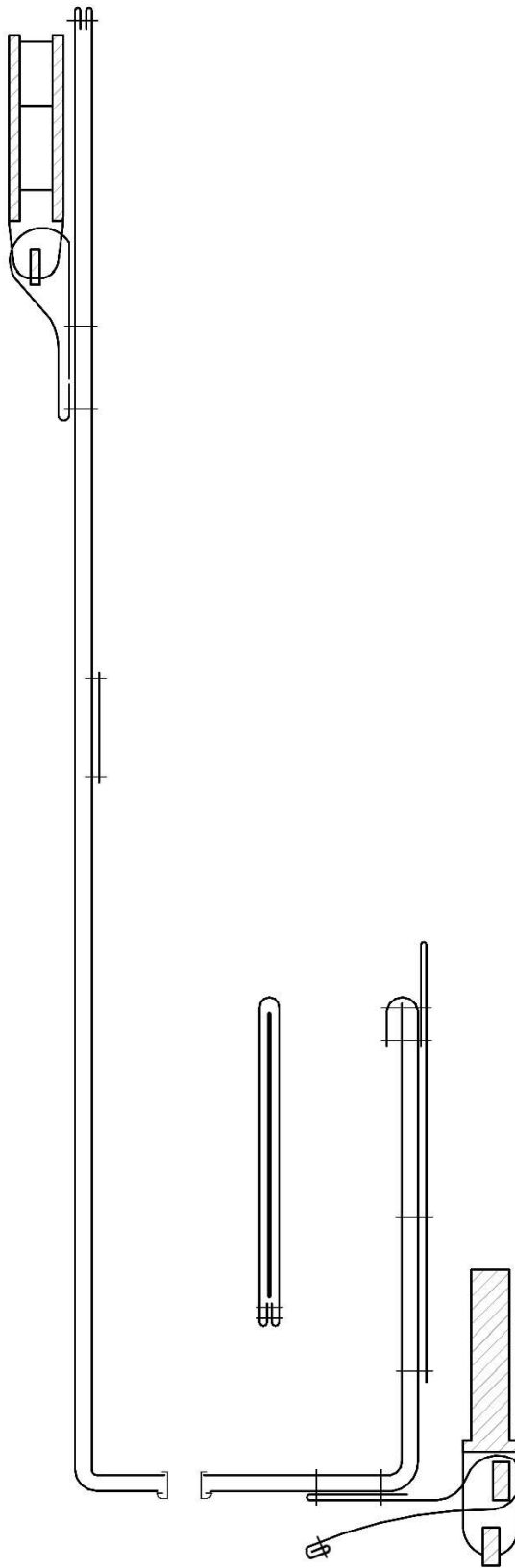
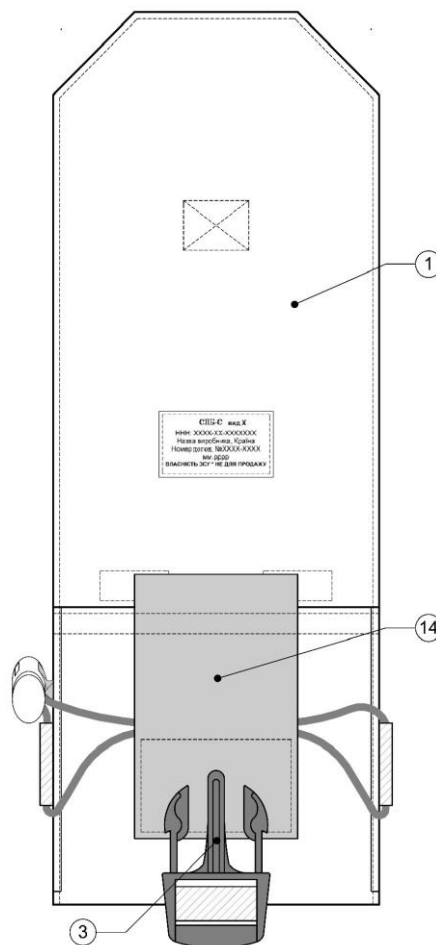

**Рисунок ДЗ.1 – Позначення деталей предмета**



Рисунок Д3.2 – Позначення деталей предмета



Рисунок Д3.3 – Позначення деталей предмета

A-A

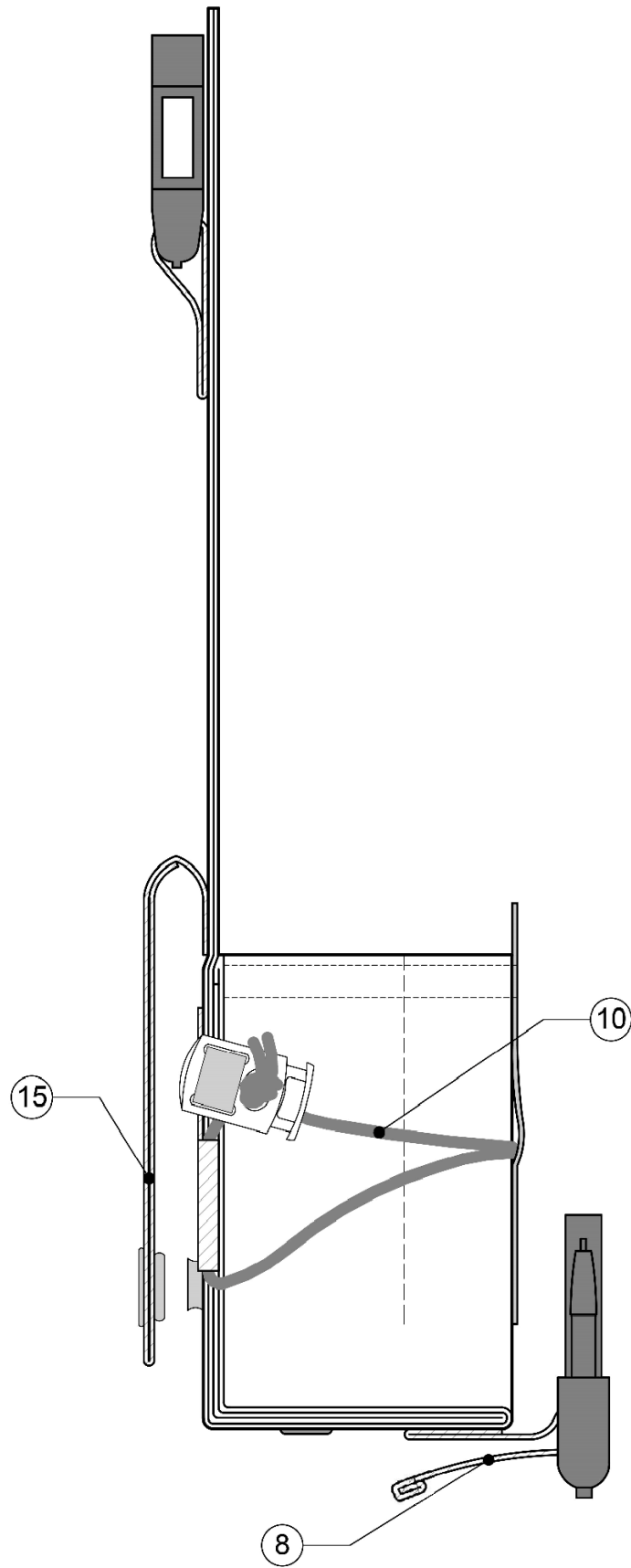

Рисунок ДЗ.4 – Позначення деталей предмета

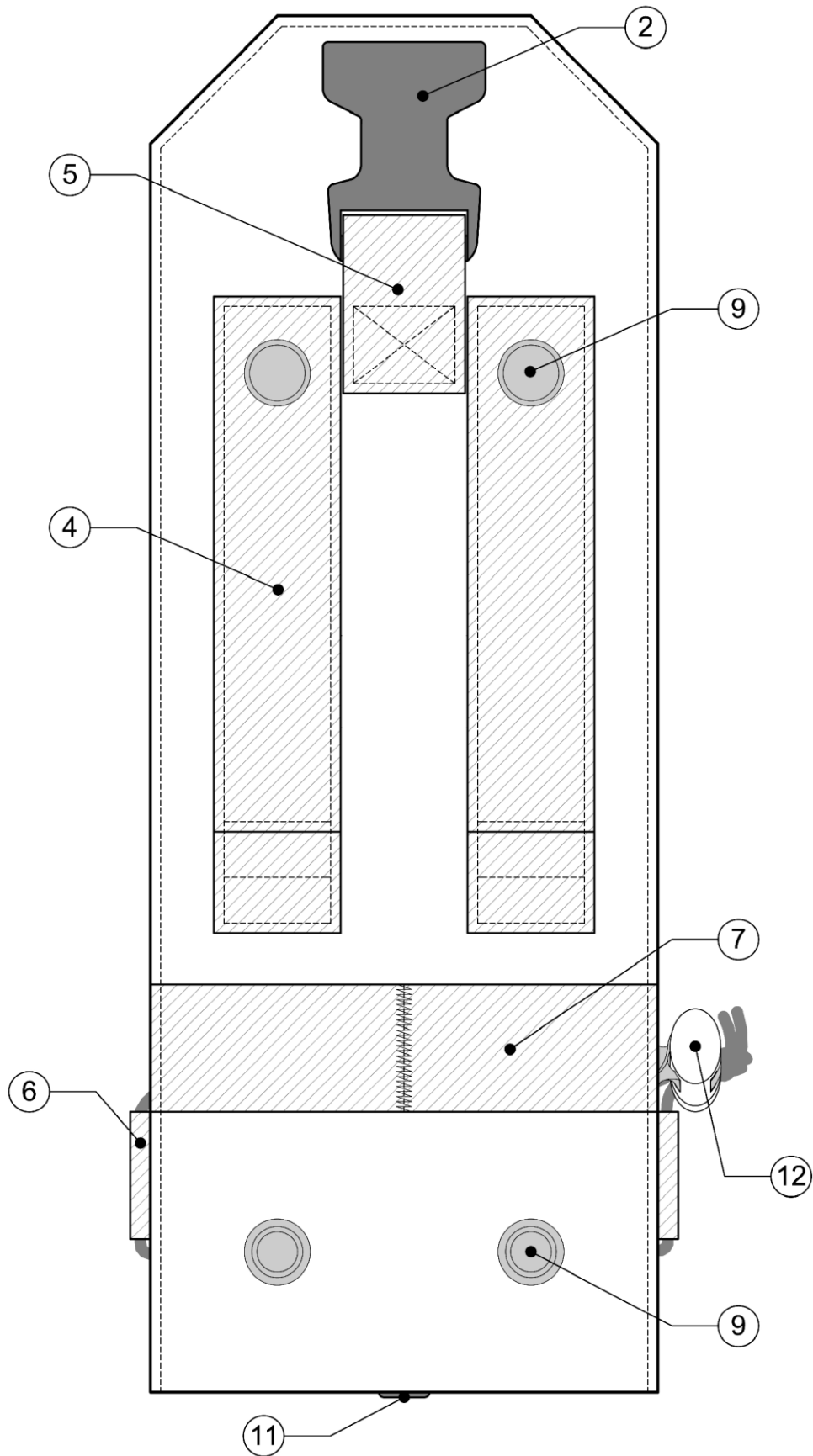
Керівники перегляду:

Начальник відділу розвитку спеціального одягу та спорядження управління розвитку речового забезпечення Центрального управління розвитку та супроводження матеріального забезпечення Збройних Сил України

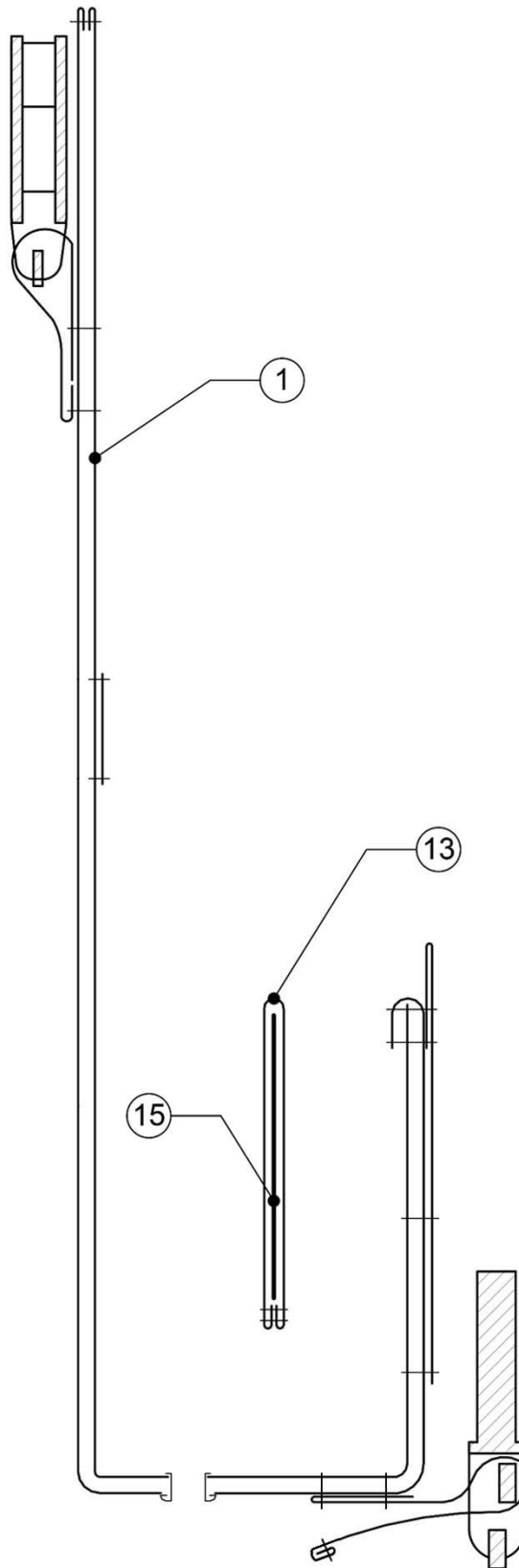

Юрій ОЛІЙНИК

Здійснив перегляд:

Головний спеціаліст відділу розвитку спеціального одягу та спорядження управління розвитку речового забезпечення Центрального управління розвитку та супроводження матеріального забезпечення Збройних Сил України



Олександр ШАРКО

Перевірив:

Начальник відділу стандартизації Центрального управління розвитку та супроводження матеріального забезпечення Збройних Сил України

підполковник



Андрій ЯРОХНО