

МІНІСТЕРСТВО ОБОРОНИ УКРАЇНИ

ПОГОДЖЕНО

Начальник Тилу Командування Сил логістики Збройних Сил України бригадний генерал



Сергій БУЛАВКО

“ 19 ” 2024 р.

ЗАТВЕРДЖУЮ

Начальник Центрального управління розвитку та супроводження матеріального забезпечення Збройних Сил України полковник



Володимир НАУМЧИК

“ 16 ” 2024 р.

РУКАВИЧКИ ЗИМОВІ

ТЕХНІЧНА СПЕЦИФІКАЦІЯ  
МІНІСТЕРСТВА ОБОРОНИ УКРАЇНИ  
НА ПРЕДМЕТ ДЛЯ РЕЧОВОГО ЗАБЕЗПЕЧЕННЯ

ТС А01ХJ.32473-502:2023 (01)

Введено вперше

Дата надання чинності 16.02.2024

Центральне управління розвитку та супроводження матеріального забезпечення Збройних Сил України  
Зареєстровано «16» 02 2024 р.  
за № МО/ 000 534 /ТСІРЗ

ПОГОДЖЕНО

в частині правил приймання

Начальник Центрального управління контролю якості полковник



Ігор ЛЕЩЕНКО

“ 06 ” 2024 р.

РОЗРОБЛЕНО

Начальник управління розвитку речового забезпечення Центрального управління розвитку та супроводження матеріального забезпечення Збройних Сил України полковник

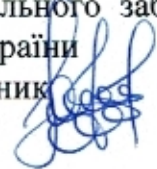

Юліан ЖИГАДЛЮ

“ 22 ” 12 2023 р.

ПОГОДЖЕНО

“в частині, що стосується назви предмета речового майна та його зовнішнього вигляду”

Начальник Центрального управління речового забезпечення Тилу  
Командування Сил логістики Збройних Сил України  
полковник  Дмитро КУЗНЕЦОВ

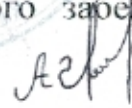
Начальник управління забезпечення речовим майном – заступник начальника  
Центрального управління речового забезпечення Тилу Командування Сил  
логістики Збройних Сил України  Олексій ЧЕХОВСЬКИЙ

Начальник відділу організації постачання речового майна управління  
забезпечення речовим майном Центрального управління речового забезпечення  
Тилу Командування Сил логістики Збройних Сил України  
полковник  Віталій РЯБОВ

**ОБЛІК ЗМІН**

Порядковий номер зміни	Дата зміни	В якому місці документа розміщено зміну

## ПЕРЕДМОВА

I. Розроблено: Центральним управлінням розвитку та супроводження матеріального забезпечення Збройних Сил України.

Розробники: В. Білан, І. Павлишинець (креслення). В. Славінський (перевірив в частині правильності застосування стандартів).

II. Назва та позначення технічної специфікації Міністерства оборони України:

“Технічна специфікація Міністерства оборони України “Рукавички зимові” ТС А01ХJ.32473-502:2023 (01)”.

III. Приклад запису назви предмета при закупівлі:

“Рукавички зимові Вид Х “ТС А01ХJ.32473-502:2023 (01)”, де:

Вид Х – умовне позначення кольору зовнішнього шару предмета відповідно до пункту 3.1.3 цієї технічної специфікації.

Додатково може бути зазначена інша інформація про предмет.

IV. Затверджено 16 02 2024 року.

Введено в дію \_\_\_\_\_ 202\_\_ року.

Термін дії – постійно.

V. Код предмета закупівлі за:

ВІР 01.002.003-2014 (01): 32473 “Рукавиці утеплені зимові “Mittens, extreme cold weather””.

VI. Ця технічна специфікація Міністерства оборони України використовується у Міністерстві оборони України, Збройних Силах України та іншими суб'єктами господарювання, які здійснюють на договірних засадах виготовлення та постачання Міністерству оборони України та Збройним Силам України предметів для речового забезпечення.

VII. Ця технічна специфікація Міністерства оборони України не може бути повністю або частково відтворена, тиражована і поширена організаціями або приватними особами без дозволу Міністерства оборони України.

## ЗМІСТ

ВСТУП.....	5
1. НОРМАТИВНІ ПОСИЛАННЯ .....	5
2. УМОВНІ ПОЗНАЧЕННЯ ТА СКОРОЧЕННЯ .....	7
3. ВИМОГИ ДО ПРЕДМЕТА.....	7
3.1. Технічні та якісні характеристики .....	7
3.2. Вимоги безпеки.....	13
3.3. Правила приймання .....	13
3.4. Методи контролю за якістю.....	13
3.5. Умови транспортування та зберігання .....	13
3.6. Гарантії постачальника (виробника) .....	14
Додаток 1 Орієнтовний зовнішній вигляд предмета.....	15
Додаток 2 Лінійні виміри предмета.....	18

## ВСТУП

Ця технічна специфікація Міністерства оборони України (далі – ТС Міноборони) поширюється на рукавички зимові (далі – предмет) для забезпечення військовослужбовців Збройних Сил України, а також на їх складові частини та матеріали, з яких вони виготовлені.

Предмет призначений для забезпечення захисту від природних факторів навколишнього середовища в холодну пору року, механічних впливів, можливих ризиків під час експлуатації в пункті постійної дислокації та у польових умовах, виконанні бойових та навчально-бойових завдань, веденні бойових дій військовослужбовцями Збройних Сил України та Державної спеціальної служби транспорту, інших військових формувань.

## 1. НОРМАТИВНІ ПОСИЛАННЯ

<b>Позначка документа</b>	<b>Назва</b>
Наказ Міністерства оборони України від 19.07.2017 № 375, зареєстрований в Міністерстві юстиції України 01.12.2017 за № 1461/31329 зі змінами від 06.09.2022 № 262, зареєстрований в Міністерстві юстиції України 12.09.2022 за № 1039/38375	Про затвердження Порядку здійснення контролю за якістю речового майна, що постачається для потреб Збройних Сил України
ДСТУ 4057-2001	Матеріали текстильні. Метод ідентифікації волокон
ДСТУ 4272:2003	Матеріали текстильні з покриттям. Методи визначення характеристик при розриванні (ISO 1421:1998, MOD)
ДСТУ ISO 4920:2005	Матеріали текстильні. Метод визначення опору до зволоження поверхні (випробування збризуванням) (ISO 4920:1981, IDT)
ДСТУ ISO 5084:2004	Текстиль. Визначення товщини текстильних матеріалів та виробів (ISO 5084:1996, IDT)
ДСТУ ISO 9237:2003	Текстиль. Тканини. Визначання повітропроникності (ISO 9237:1995, IDT)
ДСТУ EN 12127:2009	Матеріали текстильні. Тканини. Визначення маси на одиницю площі з використанням малих проб (EN 12127:1997, IDT)
ДСТУ ISO 12945-2:2005	Матеріали текстильні. Визначення схильності тканини до поверхневої заворсованості поверхні та пілінговності. Частина 2. Модифікований метод Мартиндайля (ISO 12945-2:2000, IDT)
ДСТУ ISO 12947-2:2005	Матеріали текстильні. Визначення опору стиранню методом Мартиндаля. Частина 2. Визначення зруйнованості зразка (ISO 12947-2:1998, IDT)

<b>Позначка документа</b>	<b>Назва</b>
ДСТУ EN ISO 13934-1:2018	Текстиль. Розривні властивості тканин. Частина 1. Визначення максимального зусилля та видовження за максимального зусилля методом прямокутного шматка
ДСТУ ISO 14184-1:2007	Матеріали текстильні. Визначення формальдегіду (метод водної витяжки). Частина 1. Вільний і гідролізований формальдегід (ISO 14184-1:1998, IDT)
ДСТУ EN 15635:2016	Системи складські стаціонарні сталеві. Експлуатування та технічне обслуговування складського устаткування.
ДСТУ EN 20811:2004	Матеріали текстильні. Визначення тривкості до проникнення води. Випробування гідростатичним тиском (EN 20811:1992, IDT)
ДСТУ ГОСТ 30157.0:2003	Полотна текстильні. Методи визначання зміни розмірів після мокрих оброблень або хімічного чищення. Загальні положення (ГОСТ 30157.0-95, IDT)
ДСТУ ГОСТ 30157.1:2003	Полотна текстильні. Методи визначання зміни лінійних розмірів після мокрих оброблень або хімічного чищення. Режими оброблень (ГОСТ 30157.1-95, IDT)
ДСТУ ISO 105-B02:2009	Матеріали текстильні. Визначення тривкості фарбовання. Частина B02. Метод визначення тривкості фарбовання до дії штучного світла з використанням ксенонової дугової лампи (ISO 105-B02:1994, IDT)
ДСТУ ISO 105-C06:2009	Матеріали текстильні. Визначення тривкості фарбовання. Частина C06. Метод визначення тривкості фарбовання до прання в домашніх умовах і пральнях (ISO 105-C06:1994, IDT)
ДСТУ ISO 105-X12:2009	Матеріали текстильні. Визначення тривкості фарбовання. Частина X12. Метод визначення тривкості фарбовання до тертя (ISO 105-X12:2001, IDT)
ГОСТ 14192-96	Маркировка грузов
ТС А01ХJ.32412-093:2018 (01)	Технічна специфікація Міністерства оборони України “Застібка текстильна”
ТС А01ХJ.31137-063:2018 (01)	Технічна специфікація Міністерства оборони України “Нитки швейні”
ТС А01ХJ.16782-094:2018 (02)	Технічна специфікація Міністерства оборони України “Стрічка еластична”

**Примітка.** Чинність стандартів, на які є посилання у цій ТС Міноборони, перевіряють згідно з офіційним виданням національного органу стандартизації – каталогом національних нормативних документів.

Якщо документ, на який є посилання у цій ТС Міноборони, замінено новим або до

нього внесені зміни, потрібно застосовувати новий документ, охоплюючи всі внесені зміни до нього.

## **2. УМОВНІ ПОЗНАЧЕННЯ ТА СКОРОЧЕННЯ**

У цій ТС Міноборони умовні позначки та скорочення наведені у тексті.

## **3. ВИМОГИ ДО ПРЕДМЕТА**

### **3.1. Технічні та якісні характеристики**

#### **3.1.1. Загальні вимоги**

Предмет за зовнішнім виглядом, конструкцією, розмірами, комплектацією, асортиментом матеріалів, а також інших складових частин та матеріалів, що використовуються для його виготовлення, та якістю виготовлення повинен відповідати вимогам цієї ТС Міноборони та зразку-еталону.

Предмет виготовляється без поділу на гатунки, при цьому повинен відповідати вимогам, що пред'являються до предметів першого гатунку.

#### **3.1.2. Конструкція та зовнішній вигляд**

**3.1.2.1.** За конструкцією предмет (рис. Д1.1, Д1.2, Д1.3 додатка 1) є рукавичками для захисту від природних факторів навколишнього середовища в холодну пору року. Предмет складається з тильної частини та долонної частини. На основному матеріалі виробу нанесено напис та емблема Збройних Сил України.

**3.1.2.2.** Долонна частина та місця підвищеного зношування та тертя посилені додатковими накладками, які перешкоджають ковзанню руки, підвищують загальну зносостійкість, а також не втрачають свої захисні властивості в умовах низьких температур та під впливом вологи. Крім того, накладки призначені для захисту долоні при роботі зі зброєю, шанцевим інструментом та індивідуальним спорядженням. На вказівному та великому пальцях передбачена накладка (Touch Screen), що дозволить користуватися сенсорними екранами смартфонів, GPS навігаторів і планшетів не знімаючи предмет.

**3.1.2.3.** На долонній частині з внутрішньої сторони по лінії зап'ястка вшита стрічка еластична.

**3.1.2.4.** На тильній частині розміщується хлястик з текстильною застібкою "гачки" для регулювання об'єму предмета. Друга частина текстильної застібки розміщується безпосередньо на тильній частині предмета. Для зручності одягання предмет на зап'ястку має клин з еластичного трикотажного полотна.

**3.1.2.5.** На тильній частині в місцях розташування центральної фаланги пальців розташовані отвори, в середині яких вшито еластичне трикотажне полотно для покращення згинання пальців.



**3.1.2.6.** Тильна частина може бути додатково посилена захисними накладками.

**3.1.2.7.** Для зручності експлуатації у предметі передбачено кріплення до кисті руки з еластичної стрічки із сформованою петлею (орієнтовна довжина  $(20 \pm 5)$  см, петля в складеному вигляді довжиною  $(10 \pm 2)$  см).

**3.1.2.8.** В місці з'єднання тильної та долонної частини (поруч з лінією зап'ястка) предмета розміщено: на лівій – напівкільце (трикутник тощо), на правій – напівкільце (трикутник тощо) з карабіном для кріплення предмета до спорядження.

**3.1.2.9.** Відкритий зріз краю предмета та хлястика оброблено оздоблювальною стрічкою шириною  $(10 \pm 2)$  мм.

### 3.1.3. Основні кольори предмета

**3.1.3.1.** Предмет може виготовлятися у декількох видах, які відрізняються один від одного кольором зовнішнього шару, що визначені у Таблиці 1.

**Таблиця 1 – Види предмета**

	Назва кольору зовнішнього шару
Вид 1	Olive
Вид 2	Coyote
Вид 3	Black
Вид 4	Маскувальний малюнок ММ-14
Вид 5	Маскувальний малюнок ММ-16 Ф

**Примітка 1.** Зміна кольору дозволяється за погодженням із замовником.

**Примітка 2.** Предмети інших кольорів та маскувальних малюнків можуть виготовлятися за вимогою замовника.

**3.1.3.2.** На основному матеріалі зовнішнього шару нанесено напис “Збройні Сили України” та емблема Збройних Сил України.

**3.1.3.3.** Допускається поєднання кольорів та/або маскувальних малюнків зовнішнього шару.

### 3.1.4. Розміри предмета

Предмет за розмірами повинен відповідати таблиці 2.

**Таблиця 2 – Розміри предмета**

Умовне позначення розміру виробу	S	M	L	XL
Обхват кисті правої руки (мм)	180-209	210-229	230-239	240-260

**Примітки:** 1. Предмети інших розмірів виготовляються за вимогою замовника.

2. Відсоткове співвідношення розмірів встановлюється замовником.

### 3.1.5. Лінійні виміри

Лінійні виміри готового предмета наведені у додатку 2 цієї ТС Міноборони.

### 3.1.6. Вимоги до матеріалів

**3.1.6.1.** Предмет виготовляється з матеріалів визначених цією ТС Міноборони.

Перелік матеріалів зазначені у таблиці 3.

**Таблиця 3 – Перелік та призначення матеріалів та фурнітури, з яких виготовляється предмет**

№ з/п	Назва матеріалу та фурнітури	Вимоги	Призначення матеріалу
1.	Основний матеріал	3.1.6.2	зовнішній шар
2.	Утеплювач	3.1.6.3	для утеплення
3.	Матеріал синтетичний	3.1.6.4	посилення
4.	Стрічка еластична	3.1.6.5	
5.	Стрічка оздоблювальна	3.1.6.6	
6.	Полотно трикотажне	3.1.6.7	
7.	Застібка текстильна	3.1.6.8	
8.	Накладка для роботи з сенсорними пристроями	3.1.6.9	
9.	Нитки швейні	3.1.6.10	

**3.1.6.2.** Основним матеріалом предмета є дубльований двошаровий матеріал. Зовнішній шар – тканина плащова синтетична, нижній шар – трикотажне синтетичне полотно. За показниками якості матеріал повинен відповідати вимогам, наведеним у таблиці 4.

### Таблиця 4 – Показники якості основного матеріалу

з/п	Назва показника, одиниця вимірювання	Норма	Методика перевірки
1.	Сировинний склад, %: зовнішній шар, поліестер зворотній шар, поліестер	100 100	ДСТУ 4057
2.	Поверхнева густина, г/м <sup>2</sup>	200 ± 10 %	ДСТУ EN 12127
3.	Розривне навантаження, Н, не менше за основою за утком	1200 400	ДСТУ EN ISO 13934-1
4.	Опір до зволоження поверхні, бал, не менше	4	ДСТУ ISO 4920
5.	Водотривкість, мм. вод. ст., не менше	1000	ДСТУ EN 20811
6.	Стійкість до стирання, цикли, не менше	30000	ДСТУ ISO 12947-2
7.	Вміст вільного і здатного частково виділятися формальдегіду, мкг/г; не більше	75	ДСТУ ISO 14184-1
8.	Ступінь тривкості фарбовання, не менше, бали, до:		

	прання при 40° С	4	ДСТУ ISO 105-C06
	дії сухого тертя	4	ДСТУ ISO 105-X12
	дії мокрого тертя	4	ДСТУ ISO 105-X12
	дії світла	4	ДСТУ ISO 105-B02

**3.1.6.3.** Утеплювач – дубльований двошаровий матеріал. Зовнішній шар – трикотажне полотно типу фліс, зворотній шар – неткане полотно. За показниками якості матеріал повинен відповідати вимогам, наведеним у таблиці 5.

**Таблиця 5 – Показники якості утеплювача**

з/п	Назва показника, одиниця вимірювання	Норма	Методика перевірки
1.	Сировинний склад, %: зовнішній шар, поліестер зворотній шар, поліестер	100 100	ДСТУ 4057
2.	Поверхнева густина, г/м <sup>2</sup> , не менше	200	ДСТУ EN 12127
3.	Повітропроникність при 50 Па, дм <sup>3</sup> /(м <sup>2</sup> с), не менше не більше	330 430	ДСТУ ISO 9237
4.	Вміст вільного і здатного частково виділятися формальдегіду, мкг/г; не більше	75	ДСТУ ISO 14184-1
5.	Ступінь тривкості фарбовання, не менше, бали, до:		
	дії сухого тертя	5	ДСТУ ISO 105-X12
	дії мокрого тертя	4	ДСТУ ISO 105-X12
6.	Зміна лінійних розмірів після мокрих оброблень, %, не більше за основою за утком	1 1	ДСТУ ГОСТ 30157.0 ДСТУ ГОСТ 30157.1

**3.1.6.4.** Для посилення долонної частини використовується матеріал синтетичний дубльований синтетичним нетканним полотном. За показниками якості матеріал повинен відповідати вимогам, наведеним у таблиці 6.

**Таблиця 6 – Показники якості підсилювача**

з/п	Назва показника, одиниця вимірювання	Норма	Методика перевірки
1.	Поверхнева густина, г/м <sup>2</sup>	500 ± 50	ДСТУ EN 12127
2.	Розривне навантаження, Н, не менше: по довжині по ширині	400 200	ДСТУ 4272

**3.1.6.5.** Стрічка еластична шириною 15 мм повинна відповідати вимогам якості, що наведені у технічній специфікації Міністерства оборони України “Стрічка еластична” ТС А01ХJ.16782-094:2020 (02)” для Тип 2.

**3.1.6.6.** Стрічка оздоблювальна шириною (10 ± 2) мм.

**3.1.6.7.** Полотно трикотажне: сировинний склад 95 ± 2 % поліаміда (або 95 ± 2 % поліестера) та еластана 5 ± 2 %, поверхневою густиною 250 ± 30 % г/м<sup>2</sup>.

**3.1.6.8.** Застібка текстильна повинна відповідати вимогам якості, що наведені у технічній специфікації Міністерства оборони України “Застібка текстильна” TC A01XJ.32412-093:2018 (01)”.

**3.1.6.9.** Накладка для роботи з сенсорними пристроями повинна мати характеристики, достатні для комфортної роботи з сенсорними пристроями.

**3.1.6.10.** Для виготовлення предмета застосовуються нитки швейні в тон основного матеріалу з прокладанням строчок (3 - 4 стібка на 1,0 см довжини шва). Якісні характеристики ниток швейних повинні відповідати вимогам, наведеним у технічній специфікації Міністерства оборони України “Нитки швейні” TC A01XJ.31137-063:2018 (01).

**3.1.6.11.** За умови погодження із розробником при виготовленні предмета допускається застосування інших матеріалів, за якістю не нижче вказаних у пунктах 3.1.7.2. – 3.1.7.10.

### **3.1.7. Основні вимоги до виготовлення предмета**

**3.1.7.1.** Усі шви повинні бути закріплені, кінці ниток обрізані та закріплені потрійною строчкою завдовжки від 7 мм до 10 мм. Всі кінці швів, а також розриви швів, фіксуються зворотним стібком. У готових предметах не допускаються пропуски стібків у строчках, скривлення швів, розриви строчок та інші дефекти.

**3.1.7.2.** Всі внутрішні шви повинні бути прокладені подвійною однолінійною човниковою строчкою або дволінійною зшивально-обметувальною ланцюговою строчкою.

**3.1.7.3.** За умови узгодження з розробником, під час виготовлення предмета допускається, зміна методів обробки, які не погіршать якість предмета, без зміни його зовнішнього вигляду та параметрів.

### **3.1.8. Вимоги до маркування**

**3.1.8.1.** Маркування предмета повинно відповідати вимогам цієї TC Міноборони. Для маркування готового предмета застосовується етикетка предмета та пакувальний лист (для групи спакованих предметів).

Інформація, що міститься на етикетці та пакувальному листі, повинна бути нанесена державною мовою.

Інформація на етикетці наноситься стійкою фарбою, що не осипається та повинна легко читатися протягом усього строку експлуатації.

**3.1.8.2.** Етикетка повинна бути виготовлена зі стійкого до зносу поліестерового або поліамідного матеріалу білого кольору, написи на ній – чорного кольору.

Етикетка повинна містити таку інформацію:

назва предмета (відповідно до пункту III Передмови цієї TC Міноборони);  
вид предмета

емблема Збройних Сил України;  
 ННН (національний номенклатурний номер);  
 розмір предмета;  
 сировинний склад;  
 назва підприємства-виробника, країна виробництва;  
 назва постачальника, країна виробництва (зазначається у випадку, якщо постачальник не є виробником);  
 дата виготовлення у форматі - мм.рррр (мм - номер місяця, рррр - рік);  
 номер договору про закупівлю, дата у форматі – дд.мм.рррр (мм - номер місяця, рррр - рік);  
 номер партії;  
 напис “ВЛАСНІСТЬ ЗСУ, НЕ ДЛЯ ПРОДАЖУ”;  
 маркування символами щодо догляду (згідно з ДСТУ ISO 3758).

**3.1.8.3.** Пакувальний лист білого кольору повинен містити таку інформацію:

назва предмета (відповідно до пункту III Передмови цієї ТС Міноборони);  
 емблема Збройних Сил України;  
 кількість предметів в упаковці;  
 сировинний склад;  
 дата виготовлення (у форматі – мм.рррр);  
 номер партії;  
 номер та дата договору про закупівлю (у форматі – дд.мм.рррр);  
 назва підприємства-виробника, країна виробництва;  
 назва постачальника, країна виробництва (зазначається у випадку, якщо постачальник не є виробником).

**3.1.8.4.** Знаки маркування повинні бути чіткими та такими, що не змиваються та не змінюють колір в умовах експлуатації.

**3.1.8.5.** Інформація на етикетці та у пакувальному листі може доповнюватись додатковою інформацією про предмет (QR-код з відео/текстовою інструкцією, модель предмета, знак для товарів та послуг або назва підприємства-виробника тощо).

**3.1.8.6.** За погодженням/вимогою замовника можуть встановлюватися інші вимоги до маркування (штрихове кодування із зазначенням ННН тощо).

**3.1.8.7.** Транспортне маркування здійснюється із нанесенням маніпуляційних знаків згідно з ГОСТ 14192.

**Примітка.** За погодженням із замовником можуть встановлюватися інші вимоги до маркування.

### **3.1.10. Вимоги до пакування**

Пакування предмета повинно забезпечувати захист продукції від пошкодження та негативного впливу навколишнього середовища під час транспортування та зберігання.

Матеріали, з яких виготовлена упаковка, повинні бути інертними щодо предмета, не давати йому невластивих якостей і відповідати вимогам санітарного законодавства.

Кожен предмет пакують індивідуально у пакети із поліетиленової плівки. Пакети закривають в будь-який спосіб, що забезпечує збереження предмета під час транспортування та зберігання.

Група комплектів предметів по 50 пар повинна пакуватись в окремий пакет із поліетиленової плівки або текстильний мішок або в окремій ящику з гофрокартону.

До кожного пакета або мішка або ящика кріпиться або приклеюється пакувальний лист.

Особливі вимоги до пакування встановлюються замовником.

За погодженням із замовником можуть встановлюватися інші вимоги до пакування.

### **3.2. Вимоги безпеки**

Безпека використання предмета гарантується дотриманням вимог нормативних документів з питань екологічної безпеки на сировину та матеріали, застосовані для виготовлення предмета або на предмет у цілому.

Предмет не повинен чинити шкідливого впливу на організм людини та навколишнє природне середовище.

### **3.3. Правила приймання**

Приймання предметів здійснюється згідно з вимогами цієї ТС Міноборони, договору про закупівлю, укладеним між замовником та постачальником (виробником), вимог наказу Міністерства оборони України від 19.07.2017 № 375 зі змінами.

### **3.4. Методи контролю за якістю**

Контроль за якістю здійснюється відповідно до вимог, визначених у цій ТС Міноборони.

Дозволяється здійснювати перевірку відповідності предмета вимогам цієї ТС Міноборони у органах оцінки відповідності, акредитованих на технічну компетентність та незалежність, за зіставними (аналогічними) методами випробувань, що передбачені в національних або міжнародних стандартах, за умови, що встановлені результати будуть зазначені у визначених цією ТС Міноборони одиницях вимірювання.

### **3.5. Умови транспортування та зберігання**

Транспортування предметів здійснюють відповідно до правил перевезення вантажів, що діють на конкретному виді транспорту і забезпечують їх зберігання від механічних пошкоджень, атмосферних впливів та агресивних середовищ.

Зберігання предметів здійснюється в сухих, чистих, добре вентильованих складських приміщеннях, захищених від прямого потрапляння сонячних променів та атмосферних впливів, впливу пари, вологи та хімічних речовин, при

температурі від +5°C до +25°C і відносній вологості повітря від 60% до 65%. Предмети у складських приміщеннях зберігаються на стелажах на відстані не менше ніж 1 м від приладів опалення, 0,5 м від електричних ламп і стін, 0,2 м від підлоги. Проходи між стелажми повинні бути не менше ніж 0,5 м.

**Примітка.** За вимогою замовника предмети можуть бути розміщені та доставлені до пункту приймання на палетах (ДСТУ EN 15635 п. 8.2.2).

### **3.6. Гарантії постачальника (виробника)**

Гарантійний строк експлуатації предмета становить не менше 2 років з дати її початку. Виробник гарантує відповідність предмета вимогам цієї ТС Міноборони за умови дотримання замовником умов експлуатації, транспортування та зберігання.

Гарантійний строк зберігання – 5 років від дати виготовлення, у разі дотримання замовником умов транспортування та зберігання.

За згодою постачальника (виробника) та замовника можлива зміна гарантійного строку в договорі про закупівлю.

**Орієнтовний зовнішній вигляд предмета**

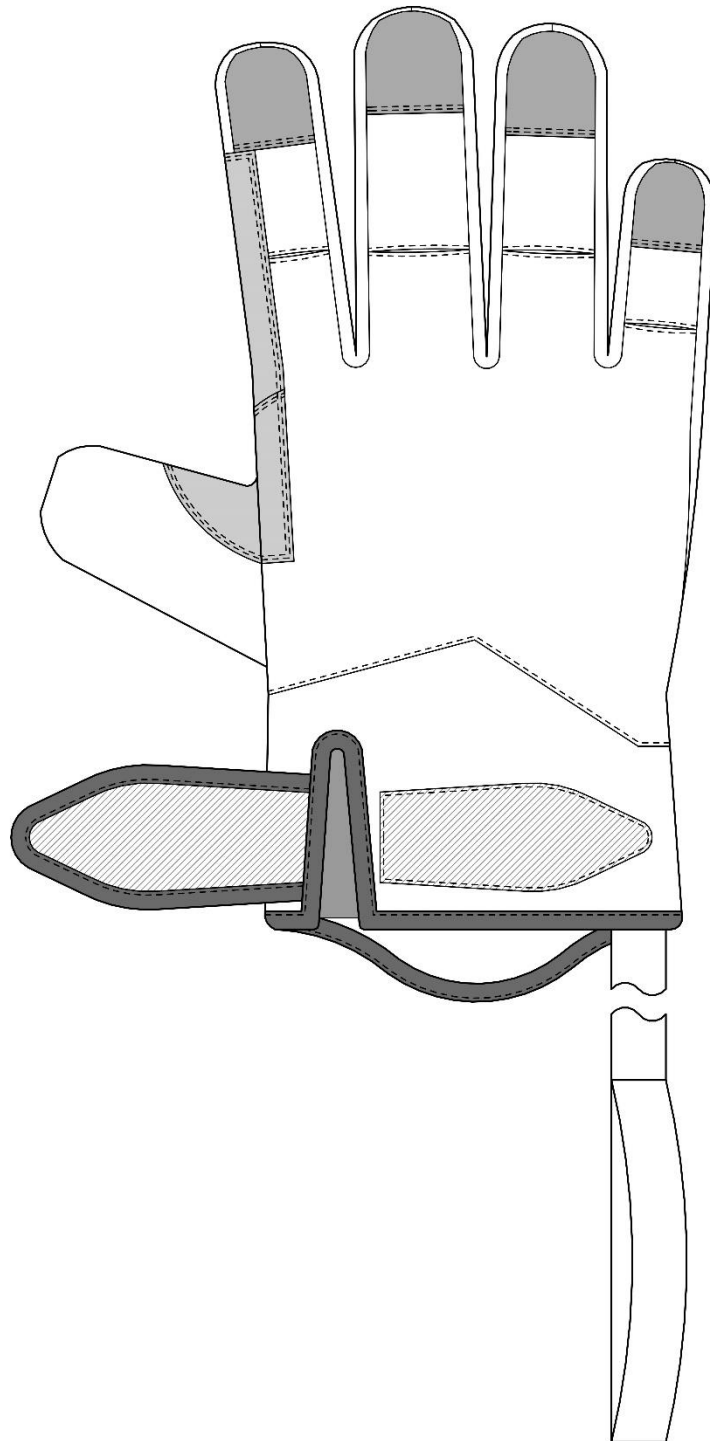

**Рисунок Д1.1 – Орієнтовний зовнішній вигляд предмета (тильна частина)**



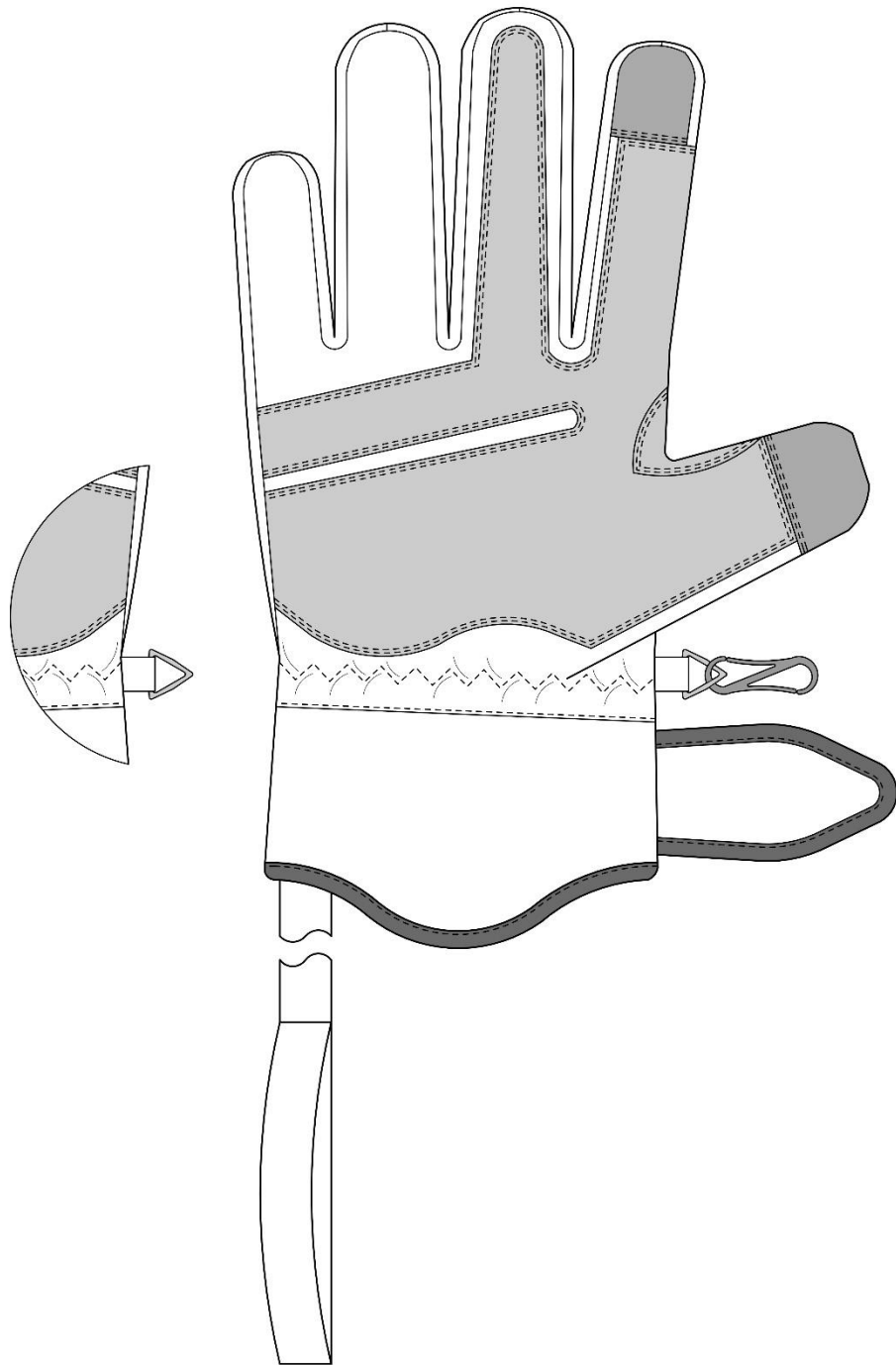

**Рисунок Д1.2** – Орієнтовний зовнішній вигляд предмета  
(долонна частина)



**Рисунок Д1.3** – Напис та емблема Збройних Сил України



Рисунок Д2.1 – Лінійні виміри предмета

	S	M	L	XL	допустимі відхилення
a, мм	240	250	260	270	± 5
b, мм	250	260	270	280	± 5
c, мм	70	75	80	84	± 5
d, мм	85	90	95	100	± 5
e, мм	95	100	105	110	± 5
f, мм	90	95	100	105	± 5
g, мм	70	75	80	85	± 5

Розробники:

Старший офіцер відділу розвитку спеціального одягу управління розвитку речового забезпечення Центрального управління розвитку та супроводження матеріального забезпечення Збройних Сил України

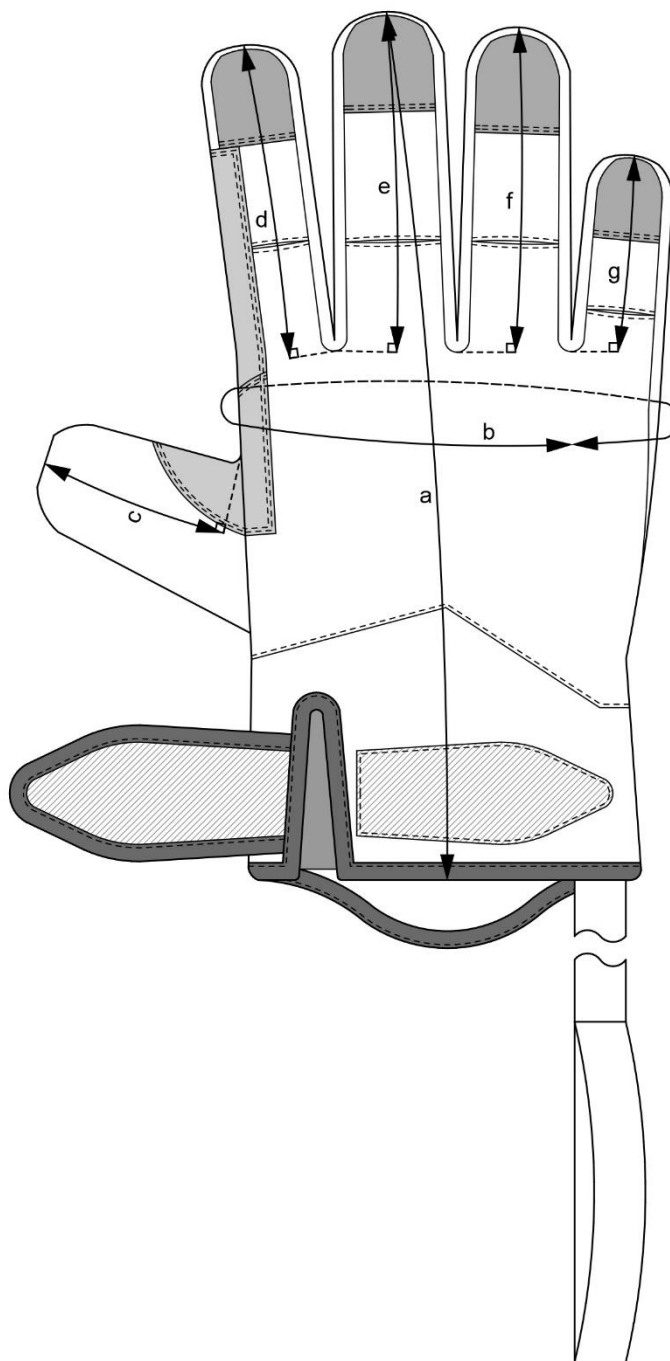
полковник



Вадим БІЛАН

Креслення:

Головний спеціаліст відділу розвитку військової символіки та геральдики управління розвитку речового забезпечення Центрального управління розвитку та супроводження матеріального забезпечення Збройних Сил України



Ігор ПАВЛИШИНЕЦЬ

Перевірів в частині правильності застосування стандартів:

Начальник відділу стандартизації управління адміністрування та стандартизації Центрального управління розвитку та супроводження матеріального забезпечення Збройних Сил України

полковник



Володимир СЛАВІНСЬКИЙ